

THANKYOUPOST ワイド ひさし

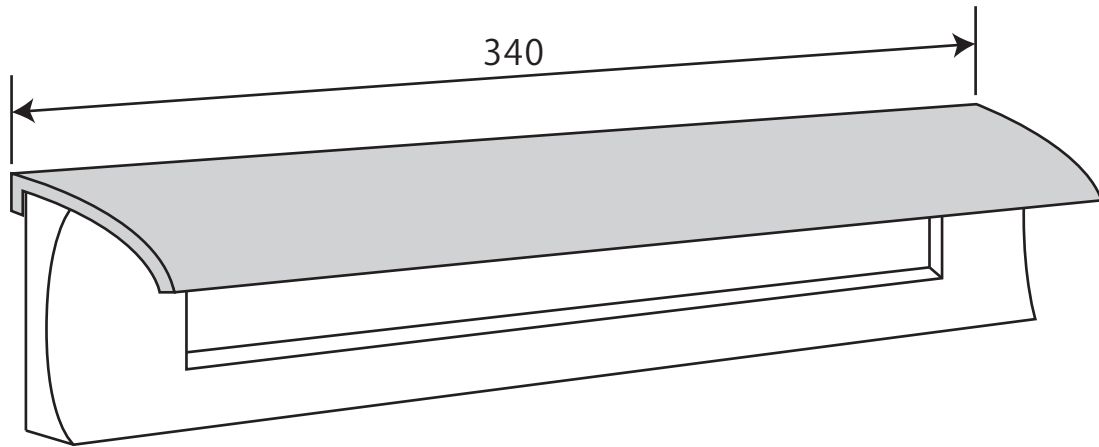

- ① ひさしをポストの後ろ部分にしっかりとはめ込む
- ② 外カベに埋め込む
- ③ コーキングでポスト周りを固定する

* 注意事項 *

- ・ この商品は完全に雨を防ぐものではありません。
ポストの取付け位置によってはふたの部分から
雨が入ってしまう場合がございます。
- ・ 色や塗装はポストと同じものを使用しております。

